

# TOTO製ボウル 標準穴あけ寸法

## ●アンダーエッジ仕様

対象商品: LXM LXR LXT LXG LXV LJM LJR LJG

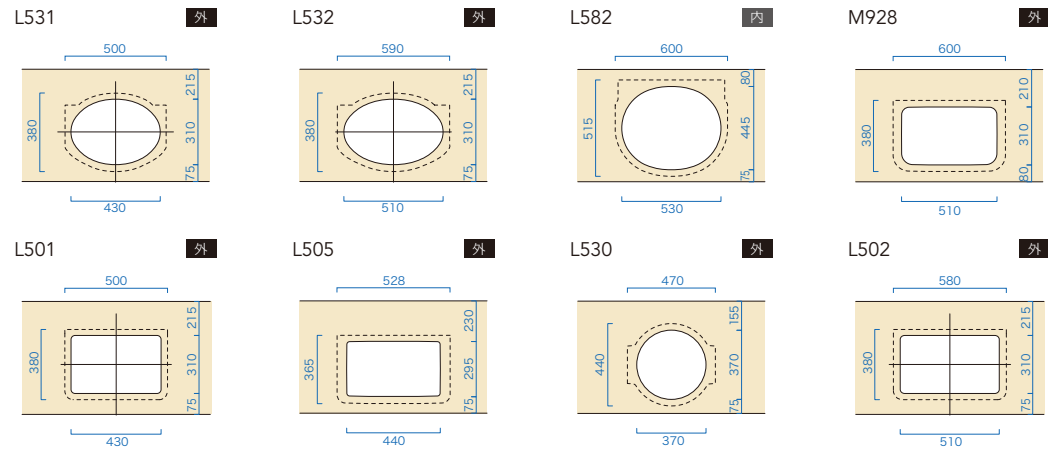

## ●オーバーボウル仕様

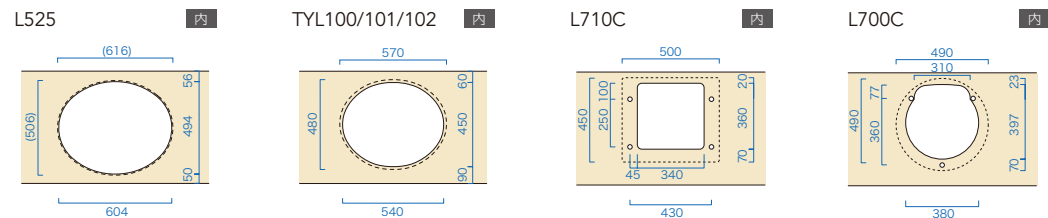

## ●オーバー(セルフリング式)

対象商品: LXZ

対象商品: LXV, LXH

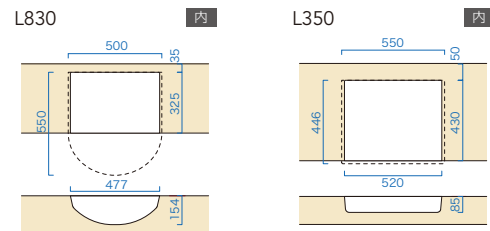

外 外水栓: カウンターから水栓が立ち上がります。別途水栓加工が必要です。  
 内 内水栓: ボウルから水栓が立ち上がります。  
 ※切り欠きコーナー部は6Rとってください。  
 ※カウンター長さ方向端部から穴加工センターまでの位置をご指示ください。

# LIXIL(INAX)製ボウル 標準穴あけ寸法

## ●アンダーエッジ仕様

対象商品: LXM LXR LXT LXG LXV LJM LJR LJG

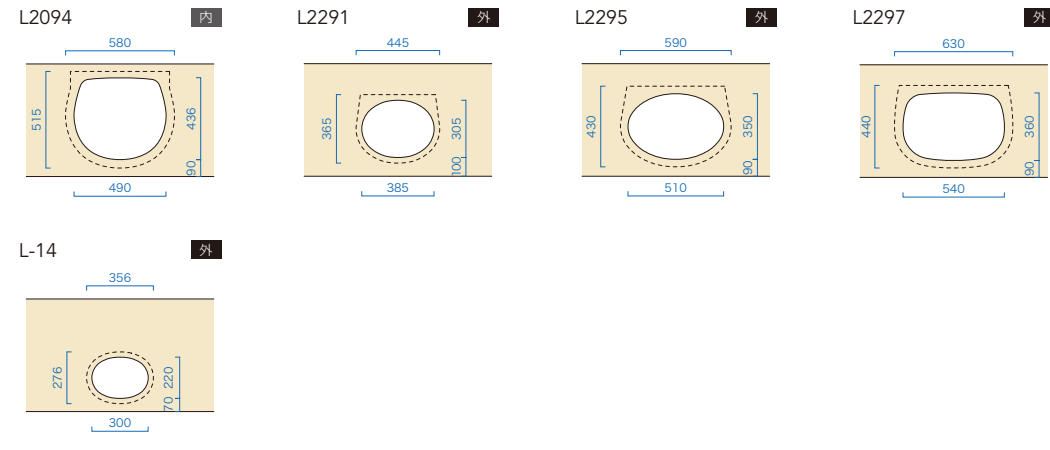

## ●オーバーボウル仕様

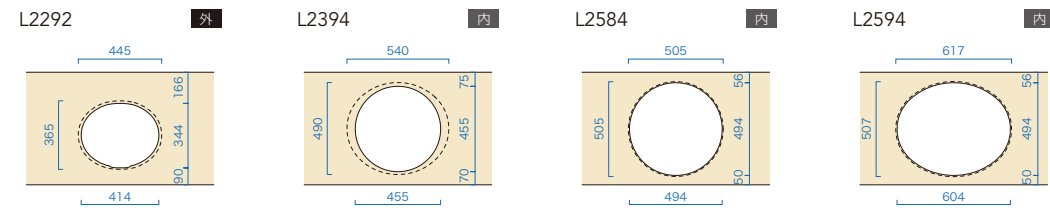

## ●ベッセル仕様

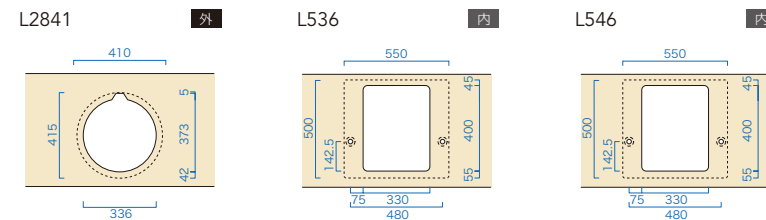

## ●オーバー(セルフリング式)

対象商品: LXH LXV

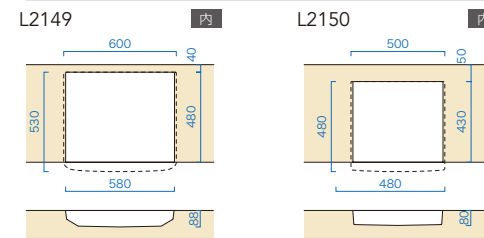

P19~20の後加工対応のご案内をご確認ください

- ・バックガードを含む背面からアンダーエッジ開口部もしくはオーバーボウルまでは35mm以上必要となります。
- ・ボウルは一部廃番品もございますので在庫等はメーカーへご確認ください。
- ・図中の点線はボウルの外形になります。

TOTO製ボウル

LIXIL(INAX)製ボウル

## メラミンポストフォームカウンター後加工対応のご案内

メラミンポストフォームカウンターの標準品・特注品を対象に、高精度な後加工を承ります。  
 ※記載納期に加え、**後加工日数がかかります。**(例:洗面穴加工の場合+5日(実働日数))

### 穴あけ加工

| 穴あけ加工   |                                  | 水栓器具 穴あけ加工   |
|---|----------------------------------|--|
|  | 穴径 / 100mm 以下<br>¥500 / 1ヶ所      |  |
|  | 穴径 / 101 ~ 300mm<br>¥1,000 / 1ヶ所 | 2穴 / 1組<br>¥300 / 1組   |
| オーバーボウル・オーバーシンク 穴あけ加工   |                                  |  |
|  | 丸穴<br>¥1,000 / 1ヶ所               |   |
|   | 角穴<br>¥1,500 / 1ヶ所<br>(コーナー6R付き) |  |
|   |                                  | 角穴前垂れカット含む<br>¥3,000 / 1ヶ所   |

### アンダーボウル・アンダーシンク・アンダーエッジ加工

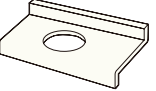
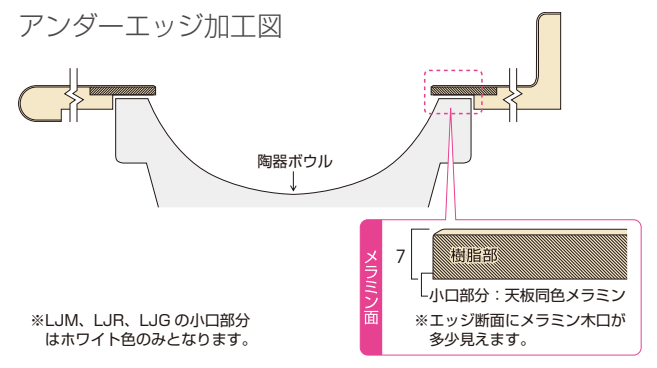
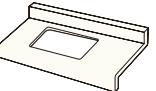

|   |                                   |   |
|---|-----------------------------------|---|
|   | 丸穴<br>¥12,000 / 1ヶ所               |  <p>アンダーエッジ加工図</p> <p>樹脂部</p> <p>小口部分：天板同色メラミン</p> <p>※エッジ断面にメラミン木口が多少見えます。</p> <p>※LJM、LJR、LJGの小口部分はホワイト色のみとなります。</p> |
|  | 角穴<br>¥13,000 / 1ヶ所<br>(コーナー6R付き) |   |

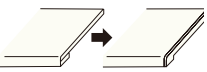
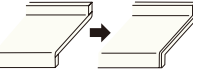
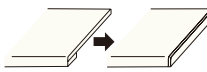
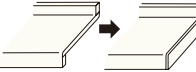
### 木口共貼り加工

| 木口共貼り   |              | 棧付け共貼り   |              |
|---|--------------|--|--------------|
|  | ¥1,000 / 1ヶ所 |   | ¥1,500 / 1ヶ所 |
|  | ¥2,000 / 1ヶ所 |  | ¥2,500 / 1ヶ所 |

### カット・連結加工

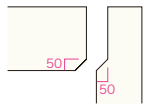
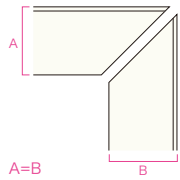
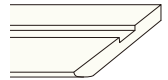
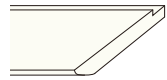
| 連結加工   |   | (連結加工オプション対応)<br>裏面化粧用メラミンカバー加工  |
|--|---|--|
| <p>内容</p> <ul style="list-style-type: none"> <li>●連結擦り合わせ加工</li> <li>●連結用座ぐり加工</li> <li>●連結金物</li> </ul>  <p>柄によっては連結時に違和感が出る場合があります。</p> |  <p>ライニングカウンターの連結時には、引き曲がりによるズレが生じる場合がありますのでご注意ください。</p> | <p>内容</p> <ul style="list-style-type: none"> <li>●カバー用くり抜き+メラミン材同梱</li> </ul>  <p>プラス ¥1,500 / 1組</p> |
| <p>W:300mm 未満 ¥3,000 / 1組 (ボルト 1個入り)</p> <p>W:301mm 以上 ¥3,500 / 1組 (ボルト 2個以上入り)</p> <p>※メラミンカバーは付属していません。</p> <p>※表面を柄合わせした連結加工は出来ません。</p>   |   |  |

| Jカット  | 45°カット  |   |
|---|---|---|
|    |    |   |
| ¥6,000 / 1組   | ¥3,000 / 1組   |   |
| 溝切り   | シャクリ  | コーナー切り欠き  |
|  |  |  |
| ¥1,000 / 1ヶ所<br>※溝の幅 12 ~ 30mm<br>※溝の深さ 3 ~ 10mm                                      | ¥2,000 / 1ヶ所  | ¥3,000 / 1ヶ所  |

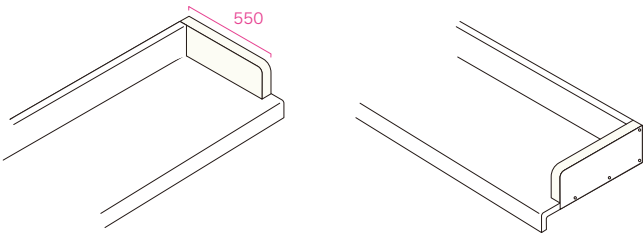
| サイドガード接着  |
|---|
|  |
| <p>※奥行き600mmカウンターの場合</p> <p>※側方向からの木ネジ止めになります。</p> <p>¥5,000 / 1ヶ所</p>                |